

# KIT EXCELPARK<sup>®</sup> 2

*Procédé d'étanchéité de joints plats avec réservation de gros œuvre pour toitures accessibles aux piétons et véhicules légers*

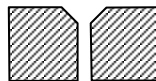

# SOMMAIRE



## EXCELPARK 2

*Procédé d'étanchéité de joints plats avec réservation  
de gros œuvre pour toitures accessibles aux piétons et véhicules légers*

### KIT EXCELPARK 2 - ASPHALTE

PAGES 4 À 11

- Domaines d'utilisation 4
- Présentation du kit et matériel nécessaire 5
- Préparation du support 6
- Mise en œuvre 7 - 11

### KIT EXCELPARK 2 - BETON

PAGES 12 À 14

- Domaines d'utilisation 12
- Présentation du kit et matériel nécessaire 13
- Mise en œuvre 14

### KIT EXCELPARK 2 - SUPER ASPHALTE

PAGE 15

### KIT EXCELPARK 2 - SUPER BETON

PAGE 15

### KIT EXCELPARK 2 – POINTS SINGULIERS

PAGES 16 À 23

- Les relevés 16 - 19
- Les croisements 20 - 23

NB: Les matériaux pour traiter les **relevés** sont à commander séparément.  
Pour traiter les **croisements**, des kits spéciaux sont mis à votre disposition

# KIT EXCELPARK 2

## ASPHALTE

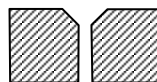

Jointes avec  
réserve

DOMAINES D'UTILISATIONS (Types de Parkings/Types de bâtiments)

Locaux couverts	Complexes d'étanchéité	Etanchéité du joint
<ul style="list-style-type: none"><li>▪ Parkings non clos</li><li>▪ Parkings clos à usage public et emplacements véhicules non affectés</li></ul>	<b>EXCELPARK 2 - Asphalte</b>	MONOCOUCHE
<ul style="list-style-type: none"><li>▪ Tous autres locaux</li></ul>	<b>EXCELPARK 2 - Asphalte Super</b>	BICOUCHE

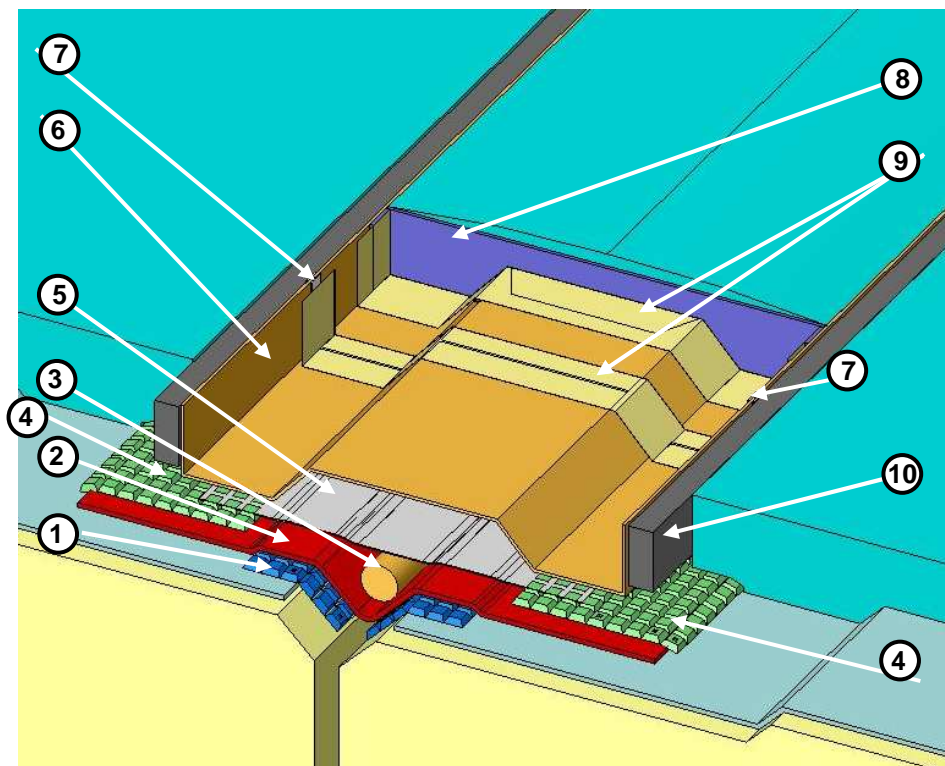

# KIT EXCELPARK 2

## ASPHALTE

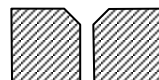

Jointes avec  
réservation

### PRÉSENTATION DU KIT

#### Liste des composants du kit

1. Chape métal
2. Feuille d'étanchéité  
EXCELJOINT 50
3. Cordon BUTYL
4. Chape de glissement  
aluminium
5. Ecran de protection : VV 100
6. Bacs de coffrage asphalte
7. Eclisses d'alignement
8. Cartonnettes de  
fractionnement
9. Papier kraft adhésif
10. Mousse expansive noire de  
cafeutrement latéral
11. Bandes de carton siliconné



...Et un guide de pose illustré

### MATÉRIEL DE MISE EN ŒUVRE NÉCESSAIRE

- Planche de bois  
(1.10 x 0.50 m)
- Cutters
- Gants de protection
- Seau d'eau, chiffon et éponge
- Spatule
- Chalumeau  
avec bouteille de gaz
- Rouleau, pinceau, brosse
- Cordeau
- Mètre



# KIT EXCELPARK 2 – ASPHALTE

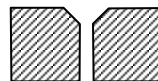

Joints avec  
réservation

## PRÉPARATION DU SUPPORT

### 1. PREPARATION DU SUPPORT

- Réception du support.
- Réagréage si nécessaire – voir DTU 20.12.
- Enduction du support d'une couche d'E.I.F.

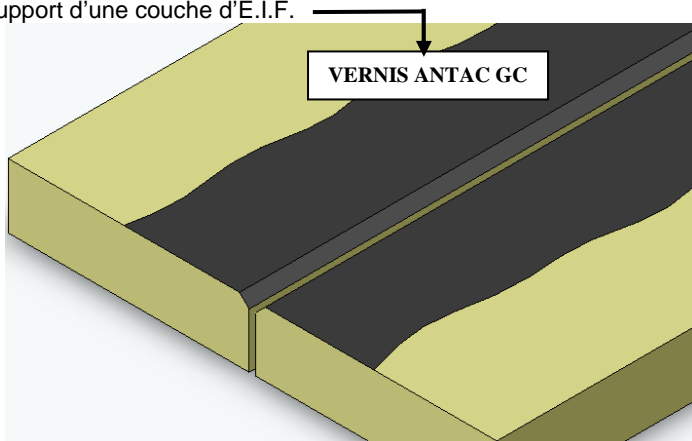

### 2. SOUS-COUCHE ADHÉRENTE

- Soudure en plein dans l'axe du joint de la feuille FORCE® 4000 SA (ou 1<sup>ère</sup> couche de partie courante).
- Coupe du FORCE® 4000 SA de chaque côté du joint.

**FORCE® 4000 SA**  
soudé en  
adhérence totale  
puis coupé de  
chaque côté du  
joint.

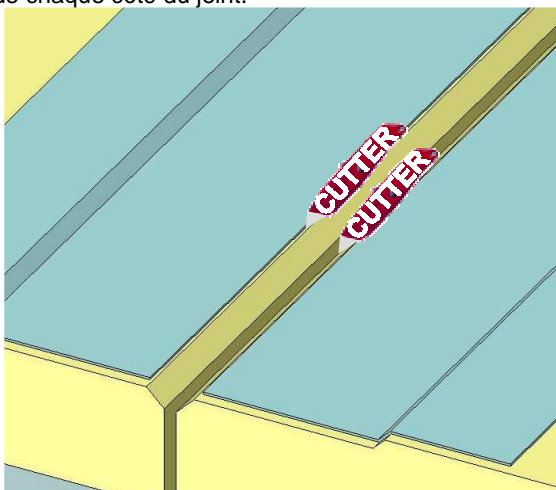

# KIT EXCELPARK 2 – ASPHALTE

## MISE EN OEUVRE

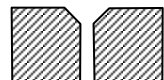

Joints avec  
réservation

### 3. CHAPE METAL <sup>(1)</sup> ET PARTIE COURANTE

- Faire un trait au cordeau à environ 7 cm de l'axe du joint.
- Aligner sur le trait la chape métal au dessus du joint, la réenrouler et la souder.
- Couper la chape métal au droit du joint.

La partie  
courante peut  
être réalisée en  
parallèle.

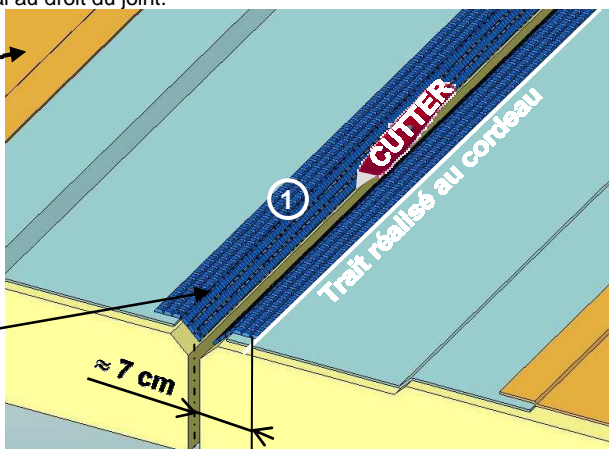

### 4. EXCELJOINT 50 <sup>(2)</sup>

- Faire un trait au cordeau à environ 15 cm de la chape métal <sup>(1)</sup>.
- Aligner au droit du trait la feuille EXCELJOINT 50 <sup>(2)</sup>.
- Former la lyre et souder les talons longitudinaux.
- Maroufler en surface l'EXCELJOINT 50 à l'aide d'une éponge humide.

Remarque : Les recouvrements entre bandes sont soudés à plat sur 10 cm minimum.

Soudage de  
l'EXCELJOINT 50 <sup>(2)</sup>.

**ATTENTION**  
La partie au droit de la  
chape métal <sup>(1)</sup> ne doit  
pas être soudée.

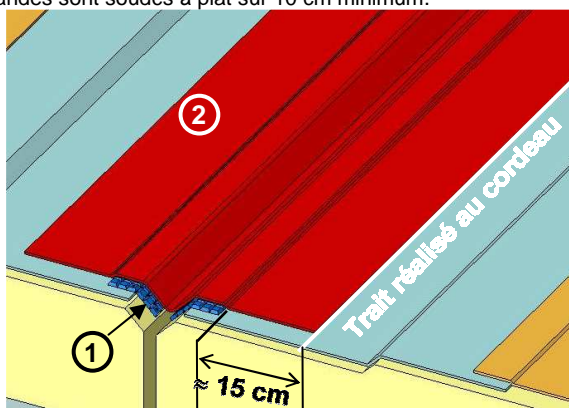

# KIT EXCELPARK 2 – ASPHALTE

## MISE EN OEUVRE

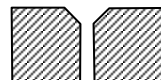

Jointes avec  
réserve

### 5. CORDON BUTYL <sup>(3)</sup>

- Poser librement le cordon Butyl <sup>(3)</sup> dans le creux de la réservation.

Poser librement le  
cordon butyl <sup>(3)</sup> dans  
l'axe du joint.

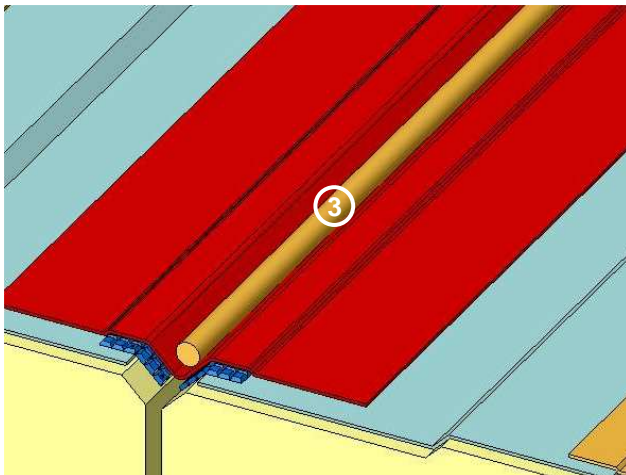

### 6. CHAPE DE GLISSEMENT <sup>(4)</sup>

- Souder bord à bord les chapes de glissement <sup>(4)</sup> sur les talons de l'EXCELJOINT 50.

Soudage des chapes  
de glissement <sup>(4)</sup> de  
part et d'autre du  
joint.

**ATTENTION**  
<sup>(4)</sup> Ne jamais effectuer  
de recouvrement :  
soudage bord à bord.

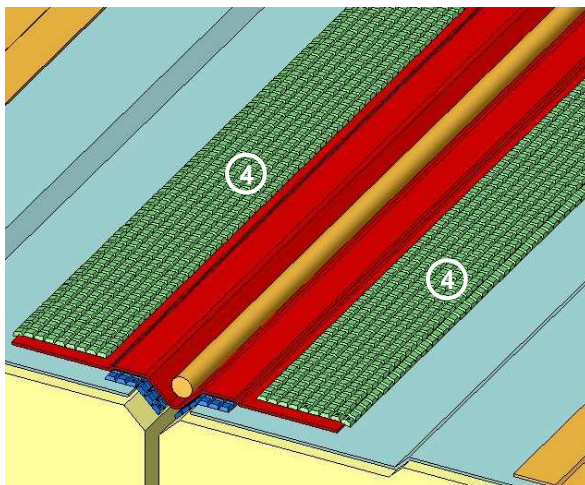

# KIT EXCELPARK 2 – ASPHALTE

## MISE EN OEUVRE

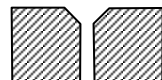

Jointes avec  
réserve

### 7. Vv 100 <sup>(5)</sup> (Ecran thermique)

- Dérouler librement le voile de verre <sup>(5)</sup> dans l'axe du joint.

Mise en place de  
l'écran thermique <sup>(5)</sup>.

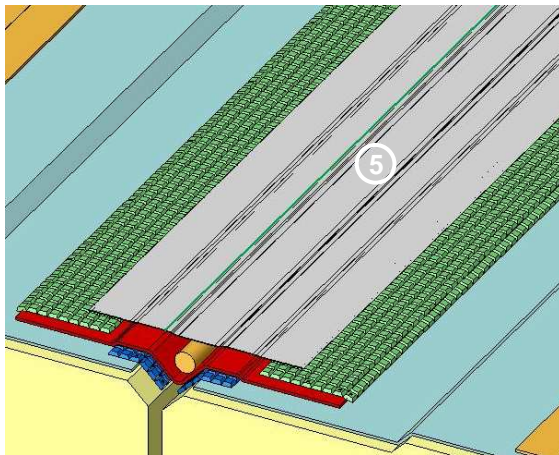

### 8. BAC DE COFFRAGE <sup>(6)</sup>

- Poser librement bout à bout dans l'axe du joint les bacs de coffrage <sup>(6)</sup>.
- L'alignement des bacs de coffrage est réalisé au cordeau.

Mise en place des  
bacs de coffrage <sup>(6)</sup>.

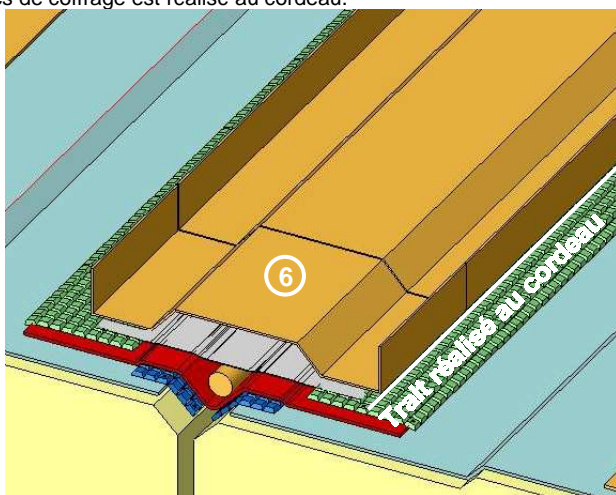

# KIT EXCELPARK 2 – ASPHALTE

## MISE EN OEUVRE

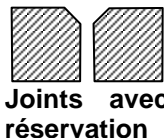

### 9. PRÉPARATION DES BACS DE COFFRAGE

Mise en place :

- des **éclisses** <sup>(7)</sup> d'alignement des bacs de coffrage.
- - des **cartonnettes de fractionnement** <sup>(8)</sup> décalées de 5 à 10 cm par rapport aux jonctions de bacs.

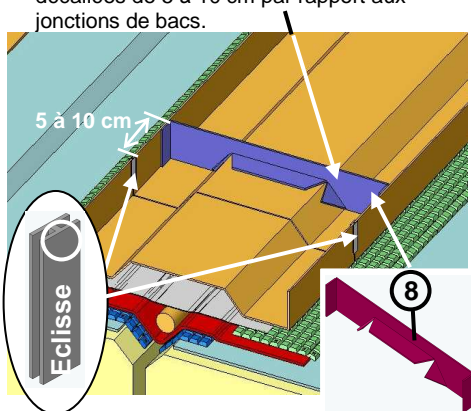

Pontage des joints entre bacs.  
Fixation des cartonnettes de fractionnement <sup>(8)</sup>.

#### Papier kraft adhésif <sup>(9)</sup>

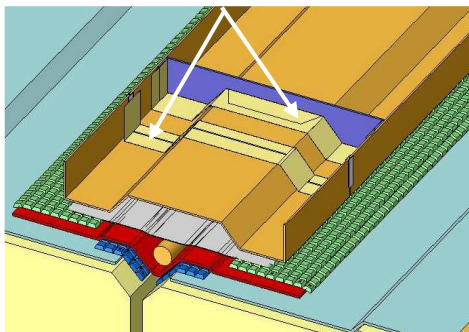

### 10. PRÉPARATION DE LA COULÉE DE L'ASPHALTE EN PARTIE COURANTE

#### A - Règles asphaltteurs

Des **règles de coffrage** <sup>(9)</sup> sont placées de part et d'autre des bacs. Leurs dimensions seront adaptées pour ménager une réservation de largeur 2 cm et de hauteur 6 cm

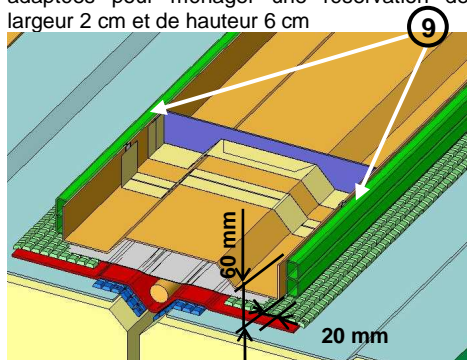

#### B - Bandes de carton siliconné

Des **bandes de carton siliconné** <sup>(10)</sup> sont placées le long des règles pour faciliter le décoffrage. Elles évitent les bavures lorsqu'il y a superposition des règles.

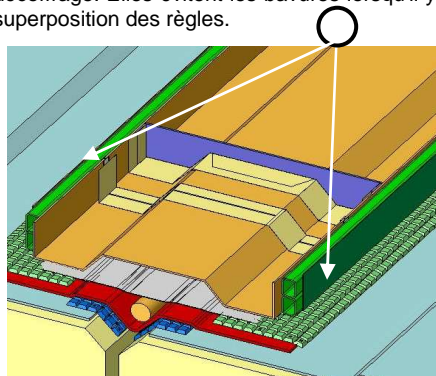

# KIT EXCELPARK 2 – ASPHALTE

## MISE EN OEUVRE

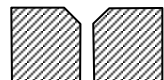

Joints avec  
réservation

### 11. COULÉE DE L'ASPHALTE DE PARTIE COURANTE ET REMPLISSAGE DU BAC

- L'**asphalte (11)** est coulé en deux passes, aussi bien en partie courante que dans le bac. L'épaisseur minimale d'asphalte dans le bac doit être de 25 mm.

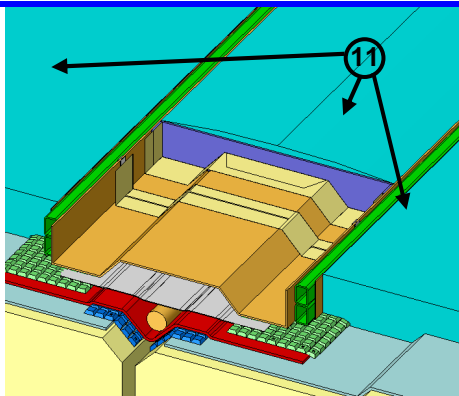

### 12. MOUSSE EXPANSIVE NOIRE <sup>(12)</sup>

#### A - Préparation

- Enlever les règles de coffrage ainsi que le carton siliconé

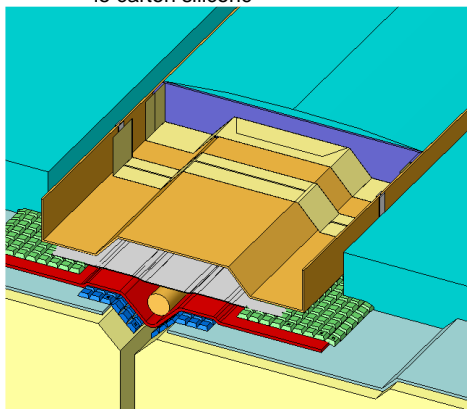

#### B – Mise en place

- Pose de la **mousse expansive noire (11)** (face adhésive sur le bac).
- Laisser la mousse s'expanser (plusieurs heures à quelques jours).

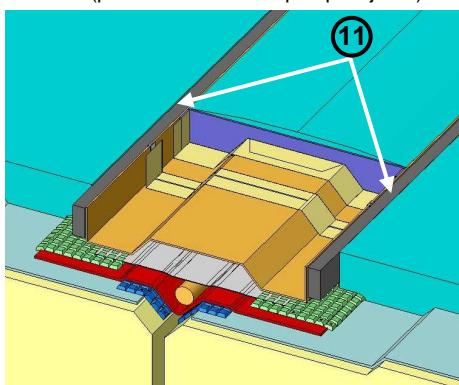

# KIT EXCELPARK 2

## BETON

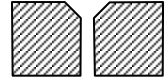

Jointes avec  
réserve

DOMAINES D'UTILISATIONS (Types de Parkings/Types de bâtiments)

Locaux couverts	Complexes d'étanchéité	Etanchéité du joint
<ul style="list-style-type: none"><li>▪ Parkings non clos</li><li>▪ Parkings clos à usage public et emplacements véhicules non affectés</li></ul>	<b>EXCELPARK 2 - Béton</b>	MONOCOUCHE
<ul style="list-style-type: none"><li>▪ Tous autres locaux</li></ul>	<b>EXCELPARK 2 - Béton Super</b>	BICOUCHE

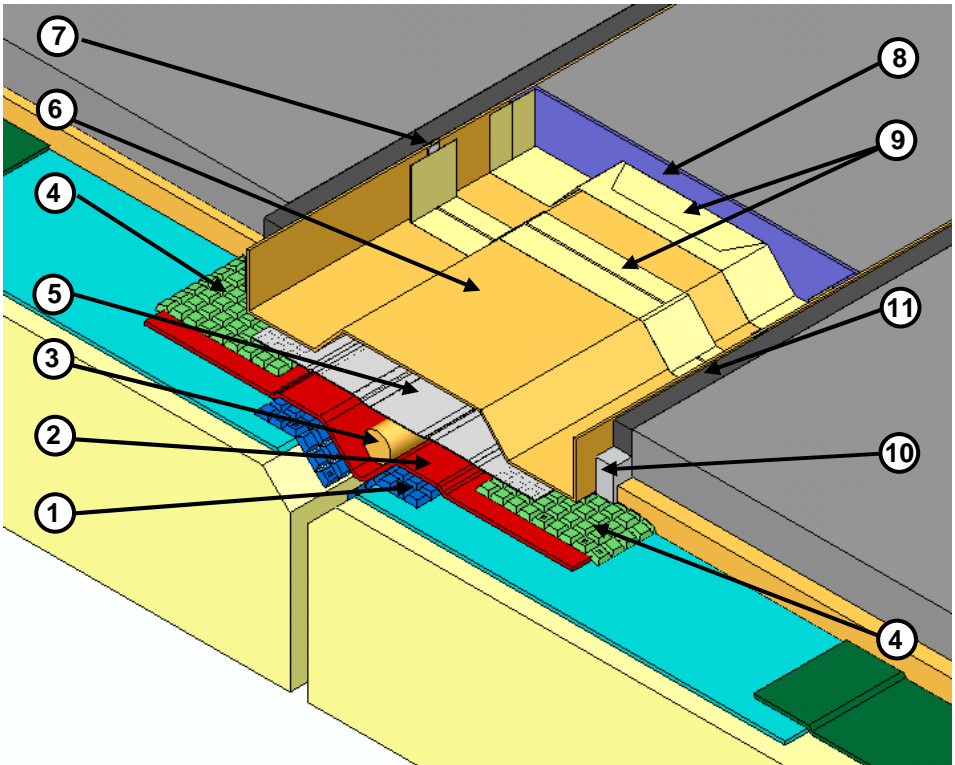

# KIT EXCELPARK 2

## BETON

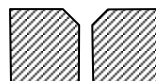

Joints avec  
réservation

### PRÉSENTATION DU KIT / MATÉRIEL NÉCESSAIRE / MISE EN ŒUVRE

#### Liste des composants du kit

1. Chape métal
2. Feuille d'étanchéité EXCELJOINT 50
3. Cordon BUTYL
4. Chape de glissement aluminium
5. Ecran de protection : VV 100
6. **Bacs de coffrage BETON**
7. Eclisses d'alignement
8. **Cartonnettes de fractionnement en plastique**
9. Papier kraft adhésif
10. **Polystyrène de fond de joint**
11. Mousse expansive noire de calfeutrement latéral

... Et un guide de pose illustré

#### Matériel de mise en œuvre nécessaire

- Planche de bois (1.10 × 0.50 m)
- Cutters
- Gants de protection
- Seau d'eau, chiffon et éponge
- Spatule
- Chalumeau avec bouteille de gaz
- Rouleau, pinceau, brosse
- Cordeau
- Mètre

#### Mise en œuvre

La mise en œuvre du kit **EXCELPARK 2 BETON** étant **similaire à celle du kit EXCELPARK 2 ASPHALTE**, se reporter à ce dernier pour la réalisation.

**Les composants qui diffèrent par rapport au kit ASPHALTE** correspondant sont les pièces ci-dessous :

- Bacs de coffrage Béton <sup>(6)</sup>,  
→ Dimensions différentes
- Cartonnettes de fractionnement <sup>(8)</sup>,
- Polystyrène au lieu d'une mousse en fond de joint <sup>(10)</sup>.

**Les différences de mise en œuvre concernent la coulée du Béton** (au lieu de l'Asphalte) :

- Remplissage du bac de coffrage en une seule fois,
- Le polystyrène de fond de joint est utilisé en lieu et place de la mousse blanche de fond de joint.

**Les opérations 1 à 9 du kit EXCELPARK 2 BETON et du kit EXCELPARK 2 ASPHALTE sont les mêmes. Les opérations 10 à 12 sont décrites ci-après.**

# KIT EXCELPARK 2 – BETON

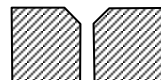

Joint avec  
réserve

## MISE EN OEUVRE

### 10. COULEE DU BÉTON

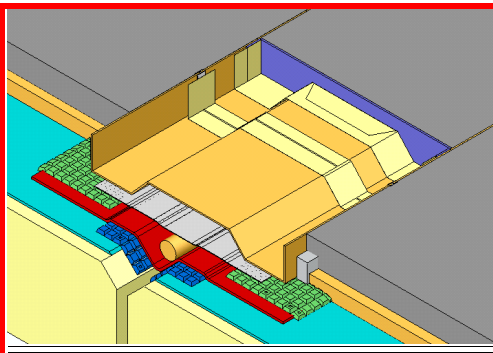

Les opérations 1 à 9 du guide (pages 6 à 10 - jusqu'à « maintien des cartonnets plastiques par papier kraft adhésif ») étant réalisées, il reste la préparation du bac à finir :

→ le Polystyrène de fond de joint est fixé sur le bac à l'aide de papier kraft adhésif.

Le béton peut maintenant être coulé, dans le bac et au niveau de la partie courante.

Remarque : Ne pas mettre en place de couche de désolidarisation dans le bac.

### 11. DÉCOUPE DU BÉTON AU DROIT DU POLYSTYRENE DE FOND DE JOINT

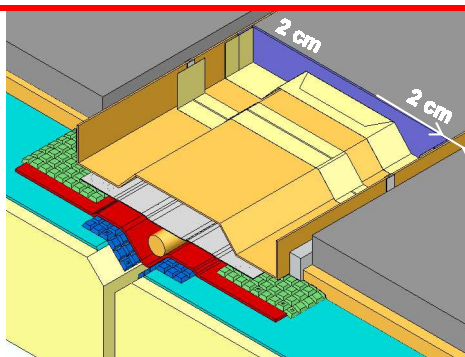

- Tracer soigneusement au cordeau un trait à 2 cm des cotés du bac.
- Effectuer la découpe du béton.
- Retirer la bande de béton découpée.

### 12. MISE EN PLACE DE LA MOUSSE EXPANSIVE NOIRE

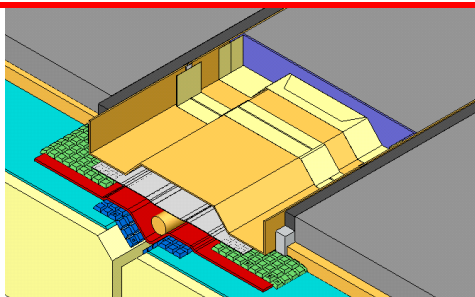

- Nettoyer convenablement la rainure réalisée précédemment
- Mise en place de la mousse expansive noire

# KIT EXCELPARK 2 SUPER ASPHALTE OU BETON

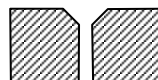

Joint avec  
réservation

## PRÉSENTATION DU KIT / MATÉRIEL NECESSAIRE / MISE EN OEUVRE

### Liste des composants du kit

- **EXCELPARK 2 SUPER ASPHALTE**

→ se reporter au kit *EXCELPARK 2 ASPHALTE*.

Les matériaux dans le kit cité en référence sont les mêmes, seules les quantités d'EXCELJOINT 50 sont doublées.

- **EXCELPARK 2 SUPER BETON**

→ se reporter au *kit EXCELPARK 2 BETON*.

Les matériaux dans le kit cité en référence sont les mêmes, seules les quantités d'EXCELJOINT 50 sont doublées.

### Mise en oeuvre

La mise en œuvre du kit **EXCELPARK 2 SUPER ASPHALTE (BETON)** étant peu différente de celle du kit EXCELPARK 2 ASPHALTE (BETON), se reporter à la mise en œuvre du kit correspondant pour la réalisation.

### Différences de mise en œuvre par rapport aux autres kits en référence :

#### Etanchéité bicouche du joint :

→ 2 couches d'EXCELJOINT 50.

La seconde couche est mise en œuvre à joints décalés de 10 cm environ par rapport à la 1<sup>ère</sup> couche.

Seuls les talons de la 2<sup>ème</sup> couche sont soudés sur ceux de la première.

# KIT EXCELPARK 2

## POINTS SINGULIERS

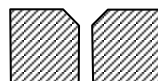

Jointes avec  
réserve

### LES RELEVES - PRESENTATION

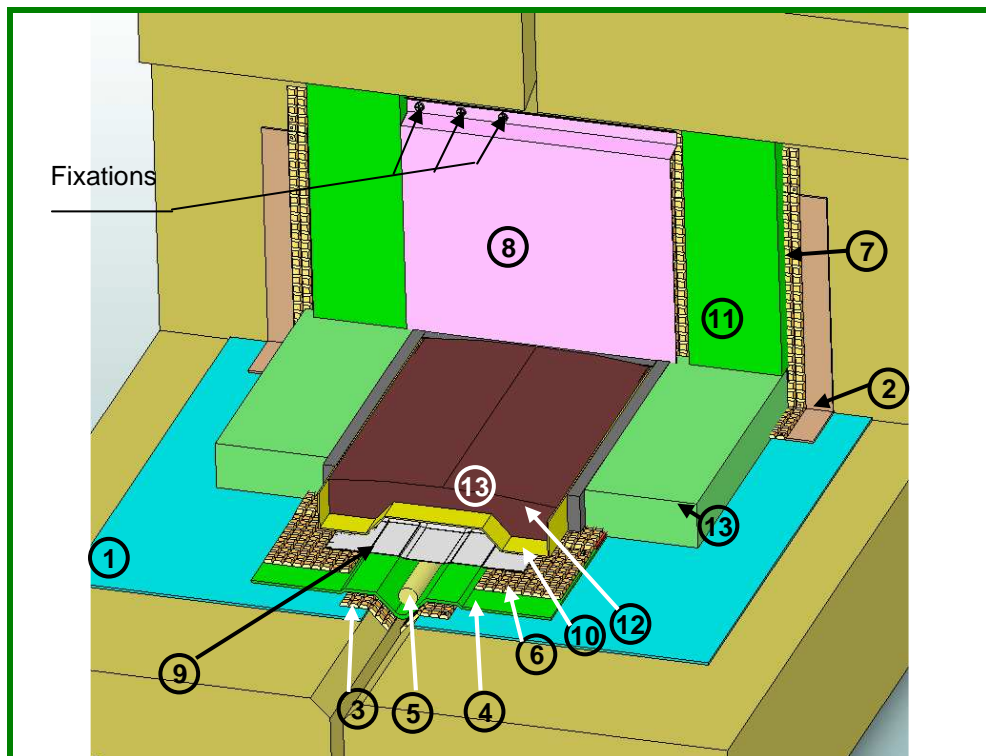

1. 1<sup>ère</sup> Couche de partie courante
2. HYRENE® 35 PY
3. Chape métal
4. INTER L (doublé si kit SUPER)
5. Cordon BUTYL
6. Chape de glissement Alu
7. Feuille de relevé (exemple : ARMALU)
8. Bande porte solin et fixations
9. Voile de verre
10. Bac de coffrage
11. Enduit de ciment grillagé
12. Mousses
13. Asphalte

**Les divers matériaux  
nécessaires pour réaliser les  
relevés doivent être  
commandés séparément du  
kit EXCELPARK.**

# KIT EXCELPARK 2

## POINTS SINGULIERS

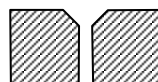

Jointes avec  
réserve

### LES RELEVES – MISE EN OEUVRE

#### 1. PRÉPARATION DU SUPPORT

Le support doit être revêtu de Vernis ANTAC® GC

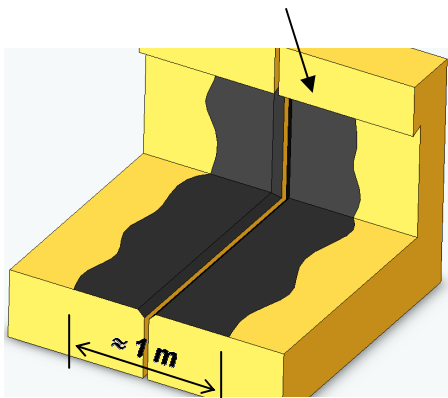

#### 2. PRÉPARATION DU RELEVÉ

- Première couche de partie Courante <sup>(1)</sup>.
- HYRENE® 35 PY <sup>(2)</sup> en équerre de renfort.
- Talon en partie courante de 10 cm minimum et sur la hauteur du relevé.
- CHAPE METAL <sup>(3)</sup>.

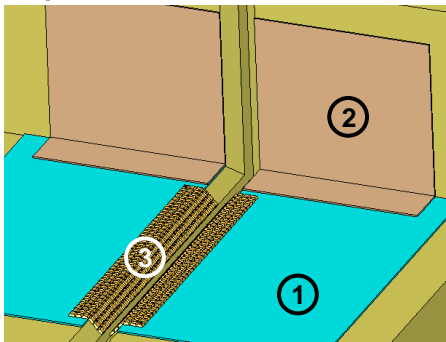

#### 3. EXCELJOINT 50 de partie courante INTER L <sup>(4)</sup> (doublé si kit SUPER).

Zone thermoformable de l'INTER L centrée dans l'angle.

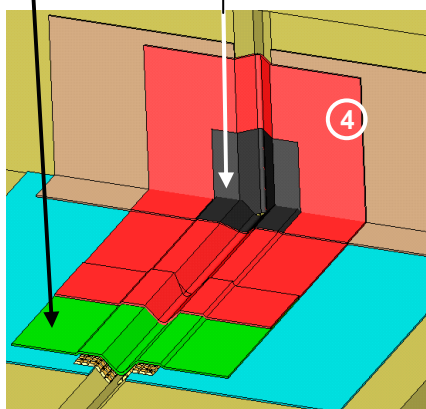

- #### 4. A – CORDON BUTYL <sup>(5)</sup>
- #### B – CHAPE DE GLISSEMENT <sup>(6)</sup>
- #### C – ARMALU <sup>(7)</sup>
- (ou membranes de relevé adaptées)

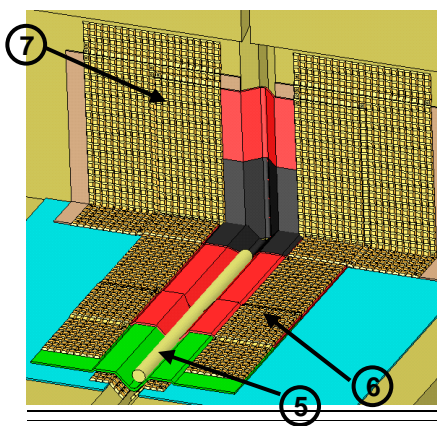

# KIT EXCELPARK 2

## POINTS SINGULIERS

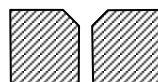

Joints avec  
réserve

### LES RELEVES – MISE EN OEUVRE

#### 5. – A – BANDE PORTE SOLIN <sup>(8)</sup>

Elle doit être confectionnée sur mesure et adaptée au chantier.

- Elle est fixée d'un seul côté,
- le bas de la bande porte solin doit venir à environ 3 cm du niveau de la partie courante,
- elle doit être distante de 5 cm du relevé,
- elle doit être distante de  $\approx 2$  cm du bac de coffrage (coupé ci nécessaire) pour permettre la mise en place d'une bande expansive entre le bac et la bande porte solin.

#### B – VOILE DE VERRE <sup>(9)</sup>

#### C – BAC DE COFFRAGE <sup>(10)</sup>

Le bac de coffrage doit être distant de  $\approx 7$  cm du relevé

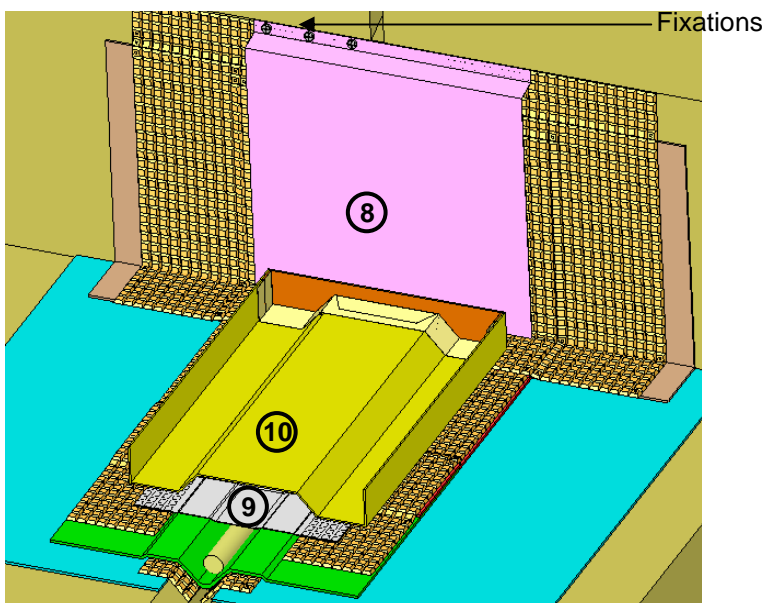
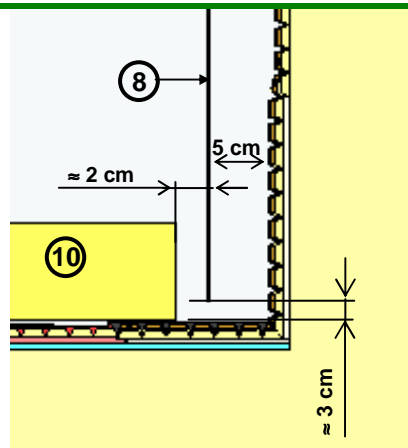

# KIT EXCELPARK 2

## POINTS SINGULIERS

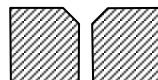

Jointes avec  
réserve

### LES RELEVES – MISE EN OEUVRE

#### 6. A - PRÉPARATION DU BAC ET COULÉES D'ASPHALTE

Opérations réalisées conformément aux pages 10 et 11 de ce guide.

#### B - ENDUIT DE CIMENT GRILLAGÉ <sup>(11)</sup> (Protection du relevé)

Prévoir la dilatation entre l'enduit de ciment grillagé et la bande porte Solin.

Exemple : laisser un espace de  $\approx 2$  cm entre l'enduit de ciment grillagé et la bande porte solin sur le côté laissé libre.

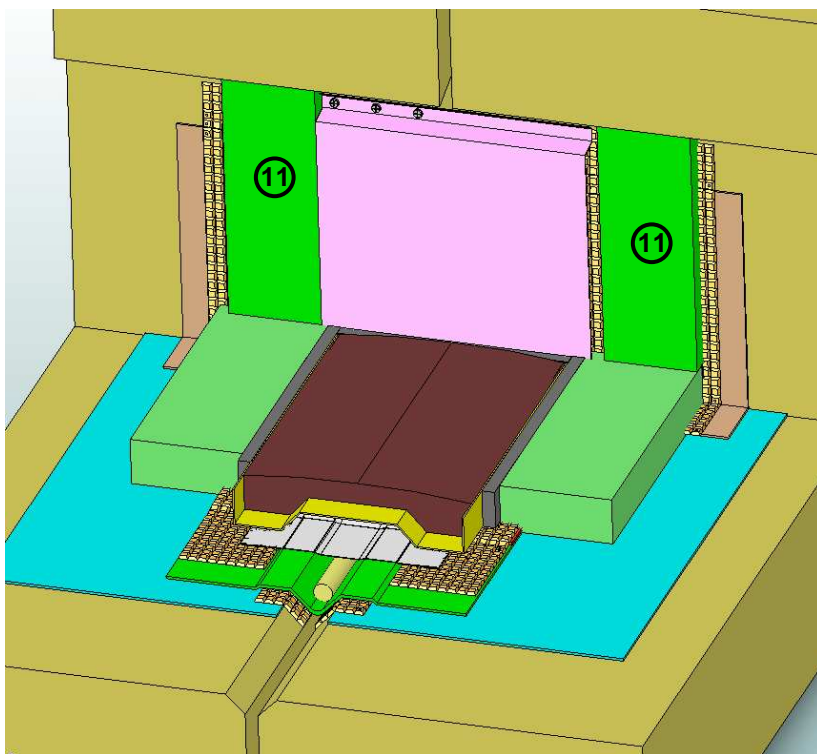

# KIT EXCELPARK 2

## POINTS SINGULIERS

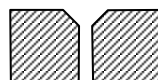

Jointes avec  
réserve

### CROISEMENTS EN X – PRÉSENTATION

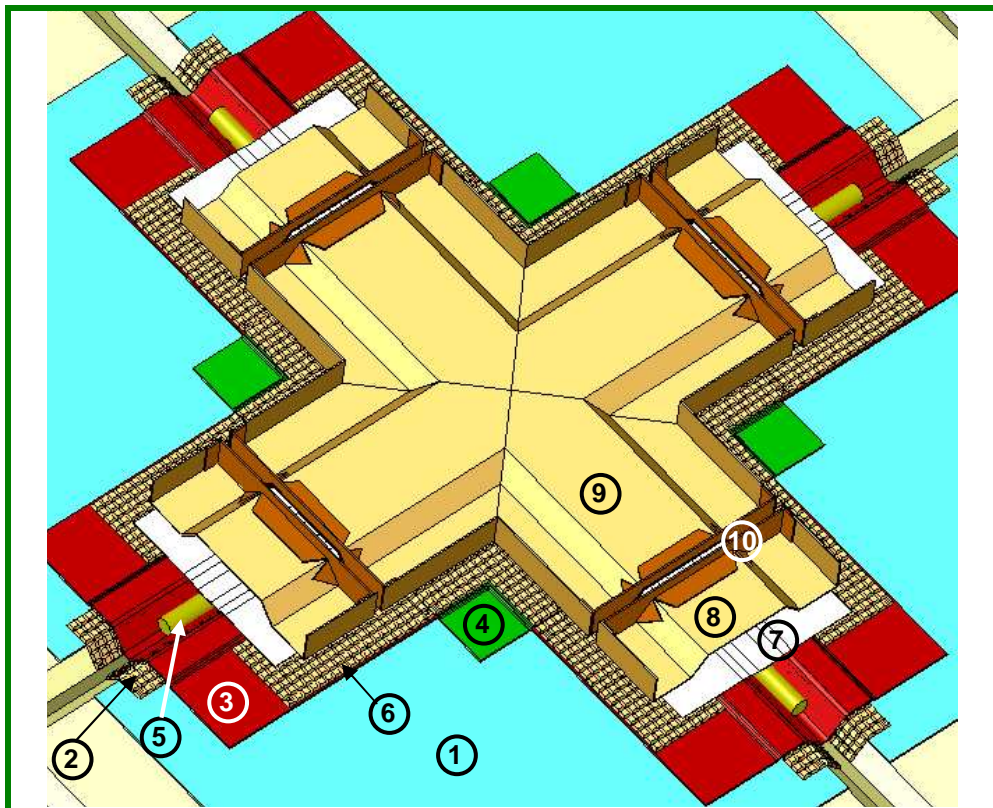

1. FORCE® 4000 SA (ou première chape de partie courante)
2. CHAPES D'HABILAGE
3. EXCELJOINT 50
4. INTER C
5. CORDON BUTYL
6. CHAPE DE GLISSEMENT
7. VOILE DE VERRE
8. BAC DE COFFRAGE
9. BAC DE COFFRAGE POINTE
10. CARTONNETTES DE FRACTIONNEMENT
11. ...

# KIT EXCELPARK 2

## POINTS SINGULIERS

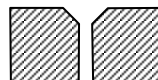

Jointes avec  
réserve

### CROISEMENTS EN X – PRÉSENTATION

#### 1. PRÉPARATION DU SUPPORT

Le support doit être revêtu de Vernis ANTAC® GC.

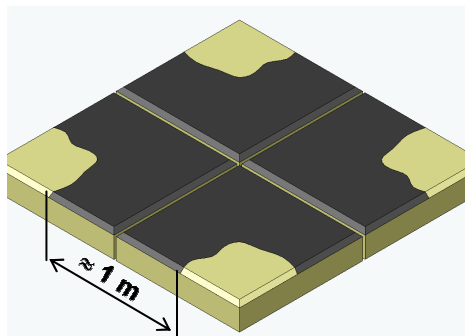

#### 2. A - FORCE® 4000 SA <sup>(1)</sup>

#### B – CHAPES METAL <sup>(2)</sup>

Délayer obligatoirement les angles au niveau du croisement sur quelques centimètres.

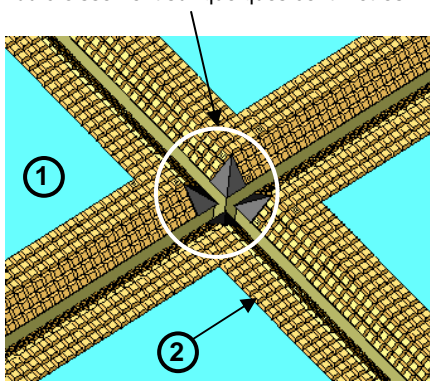

#### 3. EXCELJOINT 50 <sup>(3)</sup>

Il s'applique conformément à la page 7 de ce guide et **chaque talon est coupé pour éviter les superpositions.**

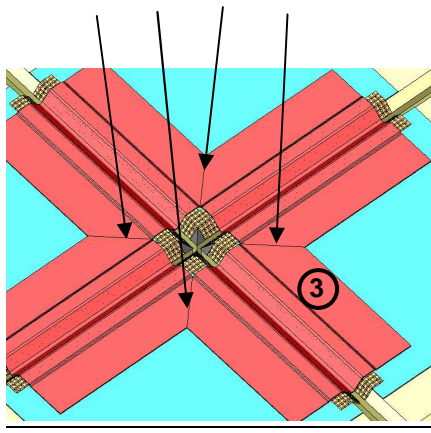

#### 4. INTER C <sup>(4)</sup> (doublé si kit SUPER)

Il est soudé sur :

- les talons de l'EXCELJOINT 50 TS ALU de la partie courante,
- FORCE® 4000 SA ou première couche de partie courante.

La **zone noire** correspond à la **zone déformable** à centrer sur le croisement.

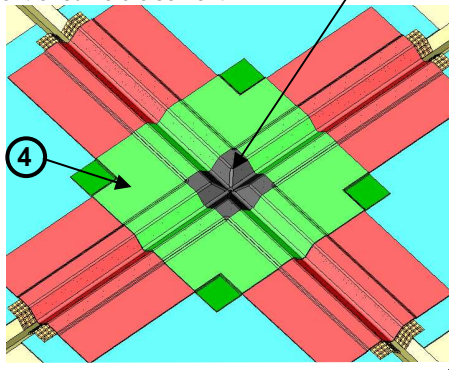

# KIT EXCELPARK 2

## POINTS SINGULIERS

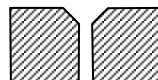

Jointes avec  
réserve

### CROISEMENTS EN X – PRÉSENTATION

#### 5. A – CORDON BUTYL <sup>(5)</sup>

#### B – CHAPE DE GLISSEMENT <sup>(6)</sup>

→ Soudé sans recouvrement  
conformément à la page 8 de ce guide.

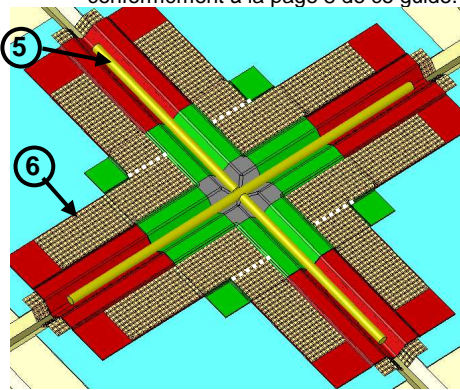

#### 6. VOILE DE VERRE <sup>(7)</sup>

Mis en place en croisant les morceaux de voile de verre.

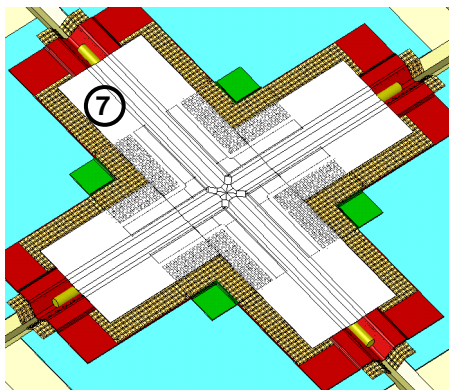

#### 7. BAC DE CROISEMENT

Placer jointif les 4 bacs pointe du kit de croisement.

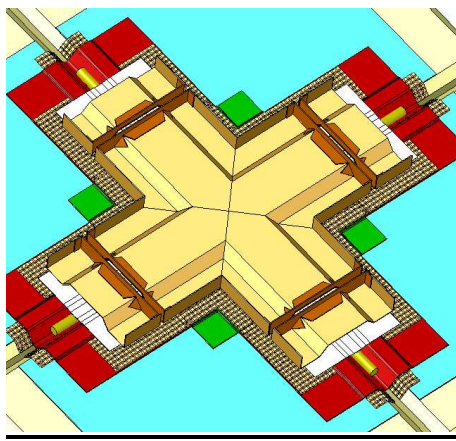

#### 8. PREPARATION DES BACS, COULÉES D'ASPHALTE, MOUSSES EXPANSIVES, ...

Réalisés conformément aux pages 9, 10 et 11 de ce guide.

La position des cartonnettes et visible sur le schéma de gauche.

→ Chaque extrémité de bac pointe et de bac de partie courante sera fermée par une cartonnette.

Un espace de  $\approx 2$  cm est laissé entre ces cartonnettes et comblé à l'aide d'une mousse blanche de joint et d'une mousse expansive noire.

# KIT EXCELPARK 2

## POINTS SINGULIERS

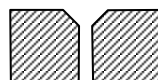

Jointes avec  
réserve

### CROISEMENTS EN T – PRÉSENTATION ET MISE EN OEUVRE

La seule différence par rapport au croisement en X, concerne les bacs de coffrage.

Au lieu d'utiliser 4 bacs pointes, on utilise :

- 1 bac pointe <sup>(1)</sup>
- 1 bac trapèze droite <sup>(2)</sup>
- 1 bac trapèze gauche <sup>(3)</sup>.

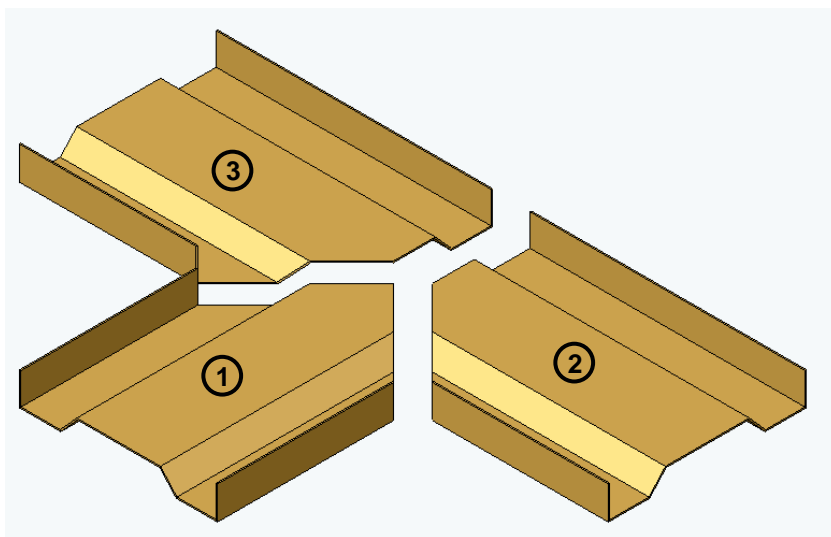

Pour la mise en œuvre, celle-ci est similaire à celle du croisement en X.

→ Se reporter à la page 20 de ce guide (CROISEMENT EN X) pour réaliser le CROISEMENT EN T.

Le procédé **KIT EXCELPARK 2 (joints avec réservation)** est conçu pour le traitement de joints de dilatation pour :

- parkings pour véhicules légers,
- zones piétonnes,
- en association avec revêtements en asphalte coulé, enrobés à chaud, étanchéité avec infrastructures lourdes (béton, dalles, pavés).

*Le présent guide de pose ne saurait constituer un document contractuel, le fabricant se réserve la possibilité d'apporter sans préavis toute modification qu'il jugera utile pour l'amélioration de la mise en œuvre de ses produits.*

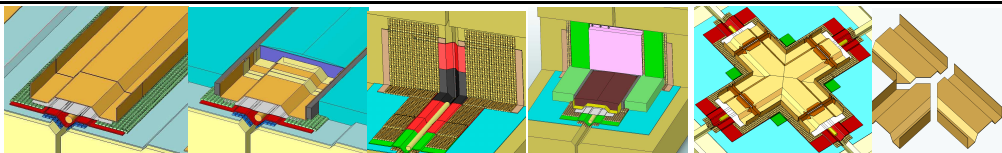

  
**AXTER**  
SIEGE SOCIAL

8, avenue Félix d'Hérelle – 75016 PARIS  
Tél. : 01 46 09 39 60 – Fax : 01 46 09 39 62  
E-mail : [info@axter.fr](mailto:info@axter.fr) – <http://www.axter.fr>